

CX5-L

Spécifications



Capacité de hissage double circuit :	250 / 500 kg
Poids de la machine :	50 kg
Portée de rotation :	360° avec 4 positions de verrouillage
Portée de basculement :	90° avec 3 positions de verrouillage
Épaisseur de la machine :	240 mm
Batterie :	12VCC, 9Ah

Le palonnier à ventouses pour verre jusqu'à 500 kg. Équipé de série d'un double système de vide. Les différentes configurations font de cette machine notre outil polyvalent, adapté aux petits et grands projets.

Caractéristiques uniques

- Socle léger de 40 kg avec un SWL de 250 kg
- Extensible jusqu'à 2200 mm et SWL 500 kg
- Dimensions de base compactes de 800 x 400 mm
- Double circuit complet pour une sécurité maximale
- Poids total de la machine : 50 kg

Livré en standard avec :

- Télécommande
- Chariot de transport
- Système d'échange de batterie avec batterie de rechange
- Housse de protection

Accessoires



Chargeur batterie



Télécommande



Extension du bras de levage

Spécifications

- Basculement manuel avec 3 positions de verrouillage et point mort
- Rotation manuelle avec 4 positions de verrouillage
- Aspiration et libération radiocommandées
- Point de hissage interchangeable pour une hauteur totale inférieure
- Diable avec pneus à air

Dimensions

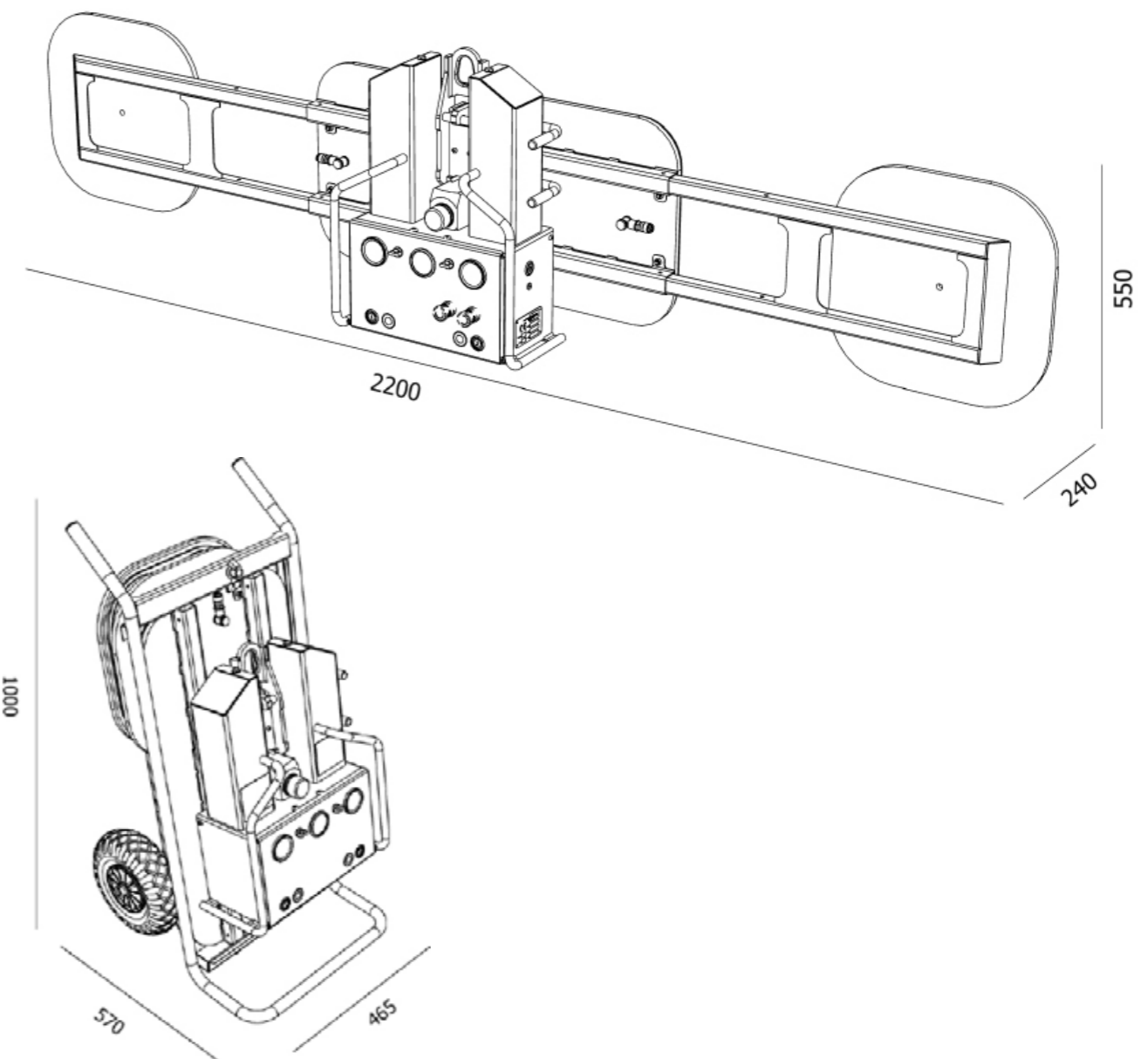

Votre contact Hoeflon

Les machines Hoeflon sont fonctionnelles, fournissent une puissance optimale et sont fiables. Chez nous, les possibilités sont nombreuses et nous réfléchissons avec vous aux solutions.

